

Vanity Combo Installation Instructions

Tools and Materials

Recommended for Installation:

A team of two persons will ease the assembly and installation process.

- Variable Speed Drill & Drill Bits
- Screwdrivers (Phillips & Flat Head)
- Level, Tape Measure, Stud Finder
- Wood Shims
- Clear Silicone Caulk/Sealant*
- Faucet and Drain Connections
- Adjustable Wrench
- Hardware to Secure to Wall (Suggest $\frac{3}{16}$ in. x $2\frac{1}{2}$ in. lag bolt)

*Do not use plumber's putty

Step 1: Locate Wall Studs

- Determine the exact area on the wall where the cabinet is to be placed.
- Locate at least one (1) wall stud within the desired area. If a wall stud is not present, we recommend toggle bolts or other appropriate wall anchor.

Notice pour l'installation d'un ensemble meuble-lavabo

Outils et matériel recommandés pour l'installation:

Une équipe de deux personnes facilitera l'assemblage et l'installation

- Perceuse à vitesse variable et forets
- Tournevis (Phillips et à lame plate)
- Niveau, ruban à mesurer, détecteur de montant
- Cales d'épaisseur en bois
- Produit transparent de calfeutrage/d'étanchéité à base de silicone*
- Raccordements de robinet et de vidange
- Clé à molette
- Matériel pour fixation murale (suggérons tire-fond de $\frac{3}{16}$ " x $2\frac{1}{2}$ " [0,476cm x 6,35cm])

* Ne pas utiliser de mastic de plombier

Étape 1: Trouver les montants de cloison

- Déterminer l'emplacement exact sur le mur où le meuble-lavabo doit être installé.
- Trouver au moins un (1) montant mural dans la zone désirée. S'il n'y a pas de montant de cloison, nous recommandons l'utilisation de boulons à ailettes ou d'un autre dispositif d'ancrage mural approprié.

Instrucciones para la instalación del juego de tocador

Herramientas y materiales recomendados para la instalación:

Un equipo de dos personas facilitará los procesos de ensamblaje y de instalación

- Taladro de velocidad variable y brocas de taladro
- Destornilladores (Phillips y cabeza plana)
- Nivel, cinta métrica, localizador de montantes
- Calzas de madera
- Calafateo/sellador transparente de silicona*
- Conexiones del grifo y desagüe
- Llave inglesa ajustable
- Herraje para fijar a la pared (Se sugiere usar tornillo de rosca para madera $\frac{3}{16}$ " x $2\frac{1}{2}$ " [0.476cm x 6.35cm])

* No use masilla de plomero

Paso 1: Localice los montantes de la pared

- Determine el área exacta en la pared donde se colocará el gabinete.
- Localice al menos un (1) montante de pared dentro del área deseada. Si no es posible sujetarlo a un montante de la pared, se recomienda el uso de pernos acodados o una ancla apropiada para pared.

Step 2: Install Vanity

- Use wood shim(s) (not provided) to adjust vanity until level.
- Drill ¼ in. diameter hole in vanity back rail. Drill 1/8 in. diameter pilot hole into center of stud.
Note: As you drill holes into wall, use caution to avoid damaging water line/drainage system or electrical wires.
- Fasten the vanity to the wall studs through inside of cabinet.

Step 3: Attach Hardware

- Knobs/pulls are located inside the vanity. Attach to the door(s)/drawer(s)

Step 4: Trial Fit Vanity Top

- Trial fit the vanity top onto the vanity to ensure level fit, then remove vanity top.

Step 5: Install the Faucet & Drain

- Install the faucet, drain and supply lines per manufacturer's instructions (if the faucet requires plumber's putty use clear silicone caulk/sealant** instead).
- Place ring of caulk/sealant around drain flange.
- Tighten securely. Avoid over-tightening as it can result in damage to the finish.
- Wipe off excess sealant.

**Plumber's putty contains oils that can cause damage to the finish.

Étape 2: Installation du meuble-lavabo

- Utiliser des cales en bois (non fournies) pour mettre le meuble à niveau.
- Percer un trou de 0,635 cm de diamètre sur le panneau/traverse arrière du meuble-lavabo. Percer un avant-trou de 0,3175 cm au centre du montant de cloison. Remarque: Faire attention de ne pas endommager le système d'alimentation ou de vidange d'eau ni les fils électriques lors du perçage des trous dans le mur.
- Fixer le meuble-lavabo aux montants de cloison par l'intérieur du meuble.

Étape 3: Fixer les ferrures d'installation

- Les boutons et poignées sont à l'intérieur du meuble- lavabo. Installer à la (aux) porte(s)/au(x) tiroir(s).

Étape 4: Essai de positionnement du plan de toilette

- Faire un essai de positionnement du plan de toilette sur le meuble-lavabo pour assurer qu'il est bien à niveau puis retirer le plan de travail.

Étape 5: Installation du robinet et du tuyau d'évacuation

- Installer le robinet, le tuyau d'évacuation et les conduites d'alimentation conformément aux instructions du fabricant (si le robinet exige l'utilisation de mastic de plombier, utiliser plutôt un produit transparent de calfeutrage/d'étanchéité à base de silicone**).
- Placer une bague de produit de calfeutrage/d'étanchéité autour de la collerette d'écoulement.
- Bien serrer. Éviter de trop serrer car cela pourrait endommager le fini.
- Essuyer les excédents de produit d'étanchéité.

**Le mastic de plombier contient des huiles qui pourraient endommager le fini.

Paso 2: Instale el tocador

- Utilice calza(s) de madera (no proveídas) para ajustar el tocador hasta nivelarlo.
- Taladre un orificio de 0.635 cm de diámetro en el riel trasero/ pared del tocador. Taladre un orificio guía de 0.3175 cm en el centro del montante.
Nota: Conforme vaya perforando los agujeros en la pared, tenga cuidado para evitar daños en el sistema de drenaje o en los alambres eléctricos.
- Fije el tocador en los montantes de la pared por dentro del gabinete.

Paso 3: Fije los herrajes

- Las perillas/tiradores están localizadas adentro del tocador de baño. Fíjelas a la(s) puerta(s)/gaveta(s).

Paso 4: Prueba de ajuste de la cubierta para tocador

- Efectúe pruebas de ajuste de la cubierta sobre el tocador para asegurar un ajuste nivelado, después retire la cubierta.

Paso 5: Instale el grifo y el desagüe

- Instale el grifo, el desagüe y las líneas de abastecimiento según las instrucciones del fabricante (si el grifo requiere de masilla de plomero use calafateo/sellador transparente de silicona en vez de masilla de plomero**).
- Aplique un círculo de calafateo/sellador transparente de silicona alrededor de la brida del desagüe.
- Apriete fuertemente. Evite apretar demasiado las piezas, esto puede dañar el acabado.
- Limpie con un paño el exceso del sellador.

**La masilla de plomero contiene aceites que puede causar daño en el acabado.

Step 6: Install the Vanity Top

- Place a bead of clear silicone caulk/ sealant on the backside, top edge of the backsplash and on all top corner edges of the vanity.
- Carefully place the vanity top on the vanity and press firmly into place.
- Wipe off excess sealant. Let sealant set until dry.
Note: Bathroom walls may be uneven and slight gaps may occur. Fill gaps with sealant.

Size measured to the nearest ¼ in.

Étape 6: Installer le plan de toilette

- Placer un cordon de produit transparent de calfeutrage/ d'étanchéité à base de silicone au dos du bord supérieur de la crédence arrière et aux quatre coins supérieurs du meuble-lavabo.
- Placer soigneusement le plan de toilette sur le meuble- lavabo et appuyer fermement.
- Essuyer l'excédent de produit d'étanchéité. Attendre que le produit d'étanchéité sèche.
Remarque: Les murs de la salle de bain ne sont peut-être pas droits et de légers espaces pourraient apparaître. Remplir les espaces avec du produit d'étanchéité.

Mesure arrondie au 0,635 cm pres

Paso 6: Instalación de la cubierta para tocador

- Aplique un cordón de calafateo/sellador transparente de silicona en la parte posterior del respaldo, en el borde superior del protector contra salpicaduras y en todos los bordes de las esquinas superiores del tocador.
- Con cuidado coloque la cubierta en el tocador y presione firmemente para fijarla.
- Limpie con un paño el exceso del sellador. Deje que el sellador fije hasta que seque.
Nota: Las paredes del baño pueden estar desniveladas y puede haber separaciones. Rellene las separaciones con el sellador.

El tamaño esta medido al 0.635 más cercano

Steps / Étapes / Pasos 1-3

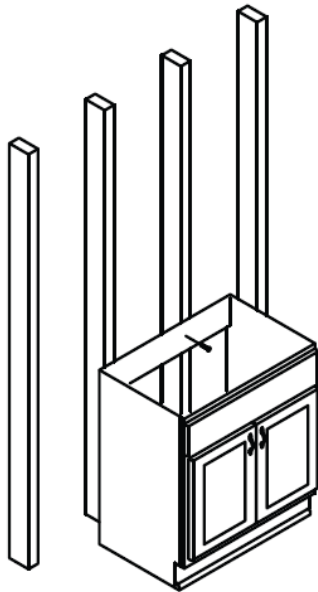

Steps / Étapes / Pasos 4-6

